

STUZIENKA KANALIZACYJNA
wg DIN Ø1200 - rzut z góry

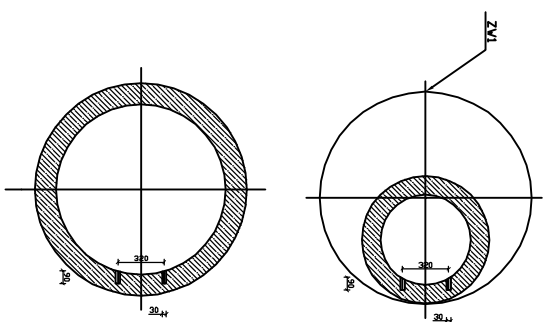

STUZIENKA KANALIZACYJNA
wg DIN Ø1200

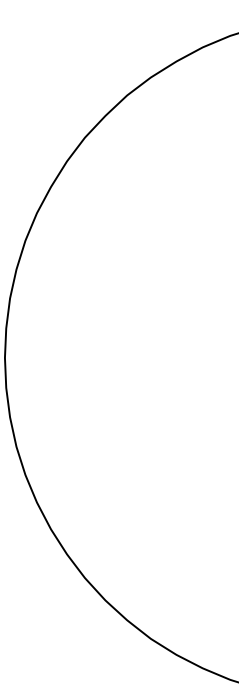
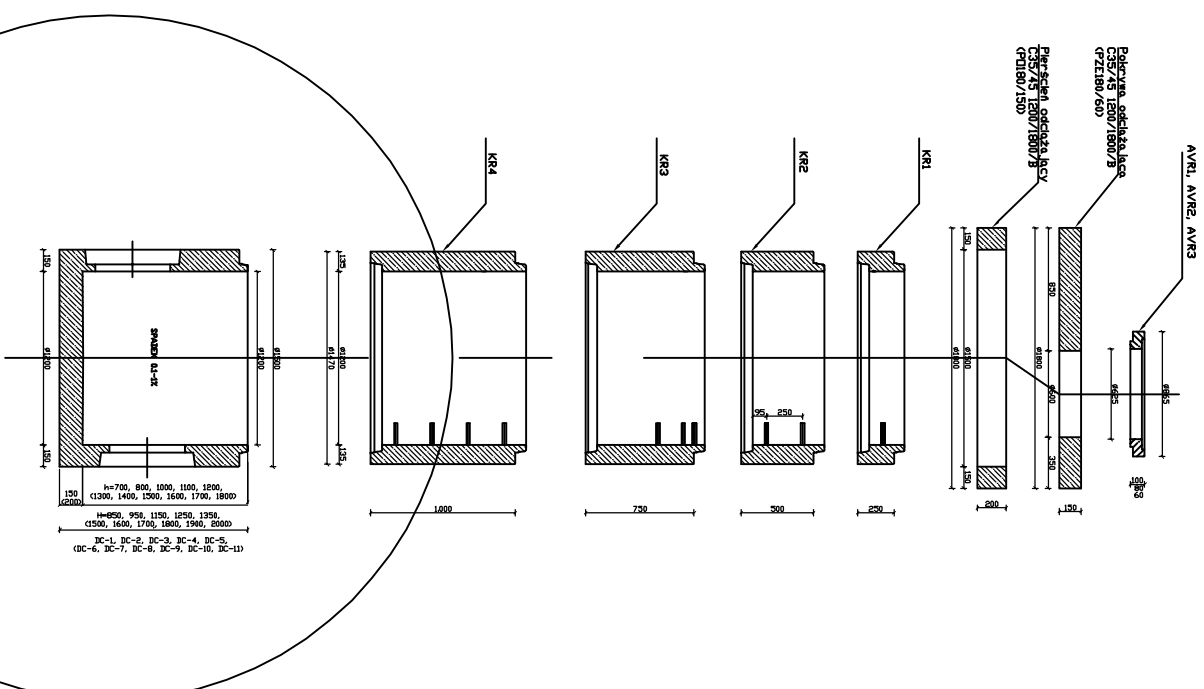

BUDOWA CHODNIKA W RZGOWIE UL. KRASICKIEGO			
NAZWA RYSUNKU:	Szczegó³ studni kanalizacyjnej • 1200 mm	SKALA:	1:50
INWESTOR:	URZĄD MIEJSKI W RZGOWIE Plac 500-lecia 22	DATA:	PA•DZ. 2011
PROJEKTANT:	Edward Kamiński upr. UAN-8388/142/90	RYS.:	5
ASYSTENT PROJEKTANTA:	inż. Jarosław Sendor		